

工場メンテナンス用機械

for Rental

発電機



EGR2600



GAW-150ES

| 機種 | 型式 | 標準型 | | | | | インバータ搭載 | |
|-------|-----|---------|---------|---------|---------|---------|-----------|----------|
| | | GA2605 | EGR24 | EGR2600 | EG25M | DG24MR | GAW-150ES | IEG2800M |
| メーカー | | 新ダイワ工業 | | | | | デンヨー | 新ダイワ工業 |
| 周波数 | Hz | 50/60 | 50/60 | 50/60 | 50/60 | 50/60 | 50/60 | |
| 出力 | KVA | 2.2/2.6 | 2.1/2.4 | 2.2/2.6 | 2.2/2.5 | 2.2/2.4 | 2.5 | |
| 電圧 | A | 100 | 100 | 100 | 100 | 100 | 100 | |
| 電流 | V | 22/26 | 21/24 | 22/26 | 22/25 | 22/24 | 25 | |
| タンク容量 | l | 14.0 | 8.3 | 8.3 | 10.0 | 15.0 | 10.0 | |
| 全長 | mm | 500 | 540 | 540 | 667 | 796 | 680 | |
| 全幅 | mm | 380 | 400 | 410 | 444 | 557 | 486 | |
| 全高 | mm | 490 | 490 | 465 | 566 | 709 | 640 | |
| 乾燥質量 | kg | 49 | 44 | 43 | 68 | 116 | 79 | |

溶接機



DGT270M-W



DAT270ES

| 機種 | 型式 | TIG溶接機 | |
|--------|----|-----------|----------|
| | | DGT270M-W | DAT270ES |
| メーカー | | 新ダイワ工業 | デンヨー |
| 定格電流 | A | 250 | 250 |
| 定格電圧 | V | 19 | 19 |
| 定格使用率 | % | 50 | 50 |
| 電流調整範囲 | A | 4~270 | 15~270 |
| 定格電流 | A | 250 | 250 |
| 定格電圧 | V | 30 | 30 |
| 定格使用率 | % | 40 | 40 |
| 使用溶接棒 | mm | 2.0~5.0 | 2.0~5.0 |
| タンク容量 | l | 26 | 26 |
| 全長 | mm | 1,369 | 1,320 |
| 全幅 | mm | 700 | 680 |
| 全高 | mm | 978 | 1,000 |
| 乾燥質量 | kg | 390 | 345 |



ケムトリック

乗用型草刈機



CG430



CM2104

| 機種 | 型式 | 乗用型草刈機 | |
|----------|------|---------|---------|
| | | CG430 | CM2104 |
| メーカー | | 筑水キャニコム | |
| 全長 | mm | 3,465 | 2,085 |
| 全幅 | mm | 1,700 | 1,110 |
| 全高 | mm | 1,405 | 1,830 |
| 質量 | kg | 2,000 | 480 |
| 始動方式 | | セルフスタータ | |
| 燃料/タンク容量 | l | 軽油/52 | ガソリン/15 |
| 作業速度 | km/h | 0~9 | 0~10 |
| 刈幅 | mm | 1,545 | 900 |
| 刈高 | mm | 0~320 | 20~100 |
| 形式 | | ハンマーナイフ | フリーナイフ |
| | 枚 | 80 | 2 |



AT220TG

クレーン付トラック



| 機種 | クレーン付トラック(2t) | | クレーン付トラック(4t) | |
|----------|---------------|------------|---------------|------------|
| | TM-ZR263 | UR-V263K | TM-ZR303 | UR-V343K |
| メーカー | タダノ | ユニック | タダノ | ユニック |
| クレーン容量 | t/m | 2.63×1.6 | 2.93×2.6 | 2.93×2.6 |
| 最大作業半径 | m | 6.4 | 6.4 | 7.5 |
| 最大地上揚程 | m | 7.8 | 7.6 | 9.2 |
| ブーム長さ | m | 2.85~6.6 | 2.79~6.6 | 3.27~7.7 |
| ブームの伸長速度 | m/秒 | 3.75/9.0 | 3.81/9.0 | 4.42/12.0 |
| 旋回範囲/速度 | rpm | 360°/2.5 | 360°/2.5 | 360°/2.5 |
| ブーム上げ速度 | 度/秒 | 1~76/6 | 1~76/4 | 1~78/7.5 |
| フック巻上速度 | m/分 | 16(4層,4本掛) | 17(4層,4本掛) | 19(4層,4本掛) |

車両

| 型式 | メーカー | 三菱ふそう | |
|-------|------|------------|----------|
| | | PDG-FE73DN | PA-FK71D |
| 車両全長 | mm | 5,980 | 8,135 |
| 車両全幅 | mm | 1,890 | 2,240 |
| 車両全高 | mm | 2,630 | 2,990 |
| 荷台全長 | mm | 4,350 | 6,200 |
| 荷台全幅 | mm | 1,790 | 2,120 |
| 荷台全高 | mm | 380 | 400 |
| 車両重量 | kg | 3,670 | 4,970 |
| 最大積載量 | kg | 2,000 | 2,850 |
| 車両総重量 | kg | 5,835 | 7,985 |

お問い合わせは

工場メンテナンス用機械

高所作業車

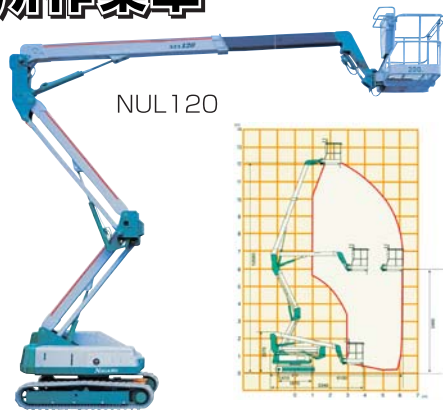

| 機種 | 多関節ブームリフト | | | | | |
|----------|---------------|----------|--------|-----------|--------|-------|
| 型式 | NUL070R | NUL090-2 | NUL120 | AB38 | | |
| メーカー | 長野工業 | | | アップライト | | |
| 昇降形式 | 多関節ブーム式 | | | | | |
| 最大作業床高 | mm | 6,800 | 9,100 | 12,060 | 11,450 | |
| 最大積載荷重 | kg | 150 | 200 | 200 | 215 | |
| 作業台 | 長さ | mm | 770 | 1,130 | 1,130 | 1,200 |
| | 幅 | mm | 620 | 730 | 730 | 600 |
| 機械 | 全長 | mm | 4,080 | 5,100 | 5,340 | 4,040 |
| | 全幅 | mm | 1,650 | 1,750 | 2,050 | 1,500 |
| | 全高 | mm | 1,960 | 2,260 | 2,370 | 1,990 |
| 機械質量 | kg | 2,300 | 3,750 | 3,850 | 3,550 | |
| 登坂能力 | 度 | 20 | 20 | 20 | 20 | |
| 動力 | ディーゼルエンジン | | | バッテリーエンジン | | |
| 燃料/タンク容量 | L | 軽油/18 | 軽油/40 | 軽油/40 | 軽油/25 | |
| 足周り | ゴムクローラ (ホワイト) | | | タイヤ | | |

照明機器



| 型式 | LB240 (2灯式) | LB440 (4灯式) | |
|------------|-------------|-----------------|-----------------|
| メーカー | ヤンマー建機 | | |
| ランプ種類 | メタルハライド | | |
| ランプ数 | 個 | 2 | 4 |
| ランプ出力 | 400W×2 | | 400W×4 |
| 全光束 | Lm | 71,000 | 142,000 |
| マスト操作 | 手動ウィンチ | | |
| マスト高/最低×最高 | mm | 1,945×4,520 | |
| 全長×全幅×全高 | mm | 1,095×835×1,560 | 1,095×920×1,560 |
| 始動方式 | セルスタート | | |
| 燃料/燃料タンク容量 | L | 軽油/15 | |
| 連続運転時間 | h | 約30 | 約20 |
| 乾燥総質量 | kg | 241 | 282 |

| 型式 | LB104B | SMB401E-YA | |
|------------|---------|-----------------|---------------|
| メーカー | ヤンマー建機 | 新ダイワ工業 | |
| ランプ種類 | メタルハライド | | |
| ランプ数 | 個 | 1 | |
| ランプ出力 | 1,000W | | 400W |
| 全光束 | Lm | 112,000 | 38,000 |
| 使用可能周囲温度 | ℃ | -5~40 | - |
| マスト操作 | 手動ウィンチ | 手動可倒式 | |
| マスト高/最低×最高 | mm | 2,330~5,050 | 2,010~2,730 |
| 全長×全幅×全高 | mm | 1,040×800×1,800 | 1,647×490×733 |
| 始動方式 | セルスタート | リコイル | |
| 燃料/燃料タンク容量 | L | 軽油/15 | 無鉛ガソリン/2.5 |
| 連続運転時間 | h | 約20 | 約7 |
| 乾燥総質量 | kg | 234 | 36 |

荷役機械



GENEO-E



FD30



パレットトラック



RMO4B



チェーンブロック



ベビーホイスト



ミニムーバー

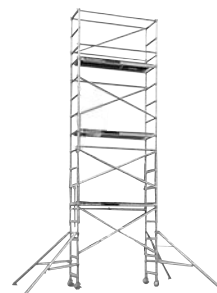

アップライトVXSW



ペガサス500